

D
E
F
G
J

AUFBOHREN Ersatzteile
CoroBore® 825
Aufbohrbereich 19 - 167 mm (0,748 - 6.953 Zoll)

Einbauhalter	5	6 ¹⁾
R825A	Schraube für 5513 020-28	Schlüssel 5680 051-01 (6IP)
R825B	Schraube für 5513 020-05	Schlüssel 5680 046-03 (7IP)
R825C TC/TP11	Schraube für 5513 020-03	Schlüssel 5680 046-03 (7IP)
R825C CC09	Schraube für 5513 020-09	Schlüssel 5680 046-02 (15IP)

Bohrungsdurchmesser mm (Zoll)	Größe	1		2		3 ¹⁾		4 ¹⁾	
		Schraube für Einbauhalter	Spannschraube	Schlüssel (mm)	Schlüssel (mm)	Schraube für Schneidenträgerverlängerung			
19 - 23 (.748 - .906)	A	5513 010-06	5519 026-09	5680 012-02 (2.0)	5680 012-02 (2.0)	5513 010-09			
23 - 29 (.906 - 1.142)	A	5513 010-06	5519 026-09	5680 012-02 (2.0)	5680 012-02 (2.0)	5513 010-09			
28 - 36 (1.102 - 1.417)	A	5513 010-06	5519 026-11	265.2-815 (2.5)	5680 012-02 (2.0)	5513 010-09			
35 - 45 (1.378 - 1.772)	B	5513 010-07	5519 026-12	265.2-817 (3.0)	265.2-817 (3.0)	5513 010-10			
44 - 56 (1.732 - 2.205)	B	5513 010-07	437.5-822	265.2-817 (3.0)	265.2-817 (3.0)	5513 010-10			
55 - 70 (2.165 - 2.756)	C	5513 010-08	5519 026-10	265.2-821 (4.0)	265.2-821 (4.0)	5513 010-11			
69 - 87 (2.717 - 3.425)	C	5513 010-08	470-872	265.2-821 (4.0)	265.2-821 (4.0)	5513 010-11			
86 - 167 (3.386 - 6.575)	C	5513 010-08	470-873	265.2-821 (4.0)	265.2-821 (4.0)	5513 010-11			

¹⁾ Zubehör ist gesondert zu bestellen

CoroBore® 825/CoroBore® 826
Aufbohrbereich 5,906 - 12,401 Zoll (150 - 315 mm)

	1	2	3 ¹⁾	6
Feinbohrköpfe	Schraube für Einbauhalter	Spannschraube	Schlüssel (mm)	Scheibe
A34-R825C/826C	5513 010-08	5519 026-10	265.2-821 (4.0)	3411 010-064

	4	5 ¹⁾
Einbauhalter	Schraube für Wendeplatte	Schlüssel (Torx Plus)
R825C TC/TP11	5513 020-03	5680 046-03 (7IP)
R825C CC09	5513020-09	5680 046-02 (15IP)

Adapter	7	8 ¹⁾	9	10	11	12	13 ¹⁾	14
	Schraube	Schlüssel (mm)	Scheibe	Schraube	Schlüssel (mm)	Schraube	Schlüssel (mm)	O-Ring
C6-R825S	3212 010-462	3021 010-080 (8.0)	3411 013-105	3212 010-360	3021 010-050 (5.0)	3214 010-355	3021 010-030 (3.0)	3671 010-016
C8-R391.B	3212 010-462	3021 010-080 (8.0)	3411 013-105	3212 010-360	3021 010-050 (5.0)	3214 010-355	3021 010-030 (3.0)	3671 010-016
C8-R822S	3212 010-462	3021 010-080 (8.0)	3411 013-105	3212 010-360	3021 010-050 (5.0)	3214 010-355	3021 010-030 (3.0)	3671 010-016

¹⁾ Zubehör ist gesondert zu bestellen

F 114

Allgemeine Informationen

CoroBore® 825

Aufbohrbereich 250 - 581,6 mm

Mit innerer Kühlschmierstoffzufuhr

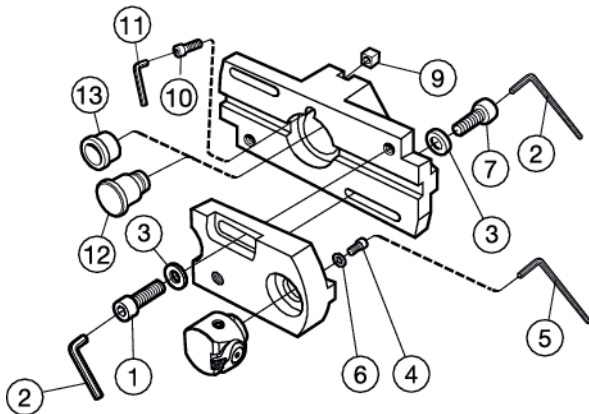

	1	2	3	4	5	6	
Schneidträgerverlängerung	Schraube	Schlüssel (mm)	Scheibe	Schraube	Schlüssel (mm)	Scheibe	
R391.B01F-020	3212 010-462	3021 010-080 (8.0)	3411 010-105	3212 010-411	3021 010-060 (6.0)	3411 011-084	
			9 ¹⁾	10 ¹⁾	11	12 ²⁾	13 ³⁾
Schneidträgerverlängerung	Schraube	Schlüssel (mm)	Mitnehmer	Schraube	Schlüssel (mm)	Varilock-Halter	Buchse
R391.B01F-020	3212 010-463	3021 010-080 (8.0)	5631 052-01	3212 010-361	3021 010-060 (6.0)	391.610-40 80 053	5541 018-01

1) Zur Verwendung mit Varilock-Halter. Lieferung auf besondere Bestellung.

2) Varilock-Halter. Lieferung auf besondere Bestellung.

3) Zur Verwendung mit Fräserdorn. Lieferung auf besondere Bestellung.

Aufbohrbereich 250 - 981.6 mm

Mit äußerer Kühlschmierstoffzufuhr

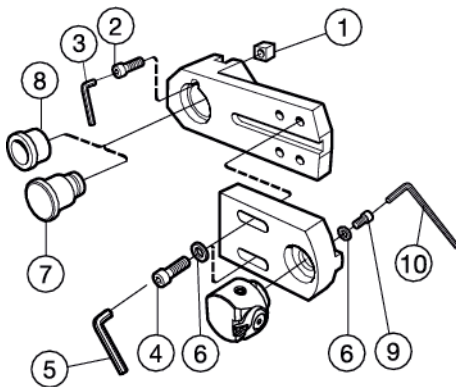

Planschieber

	1	2	3	4	5
Schneidträgerverlängerung	Mitnehmer	Schraube	Schlüssel (mm)	Schraube	Schlüssel (mm)
391.B01F-020	5631 052-01	3212 010-361	3021 010-050 (5.0)	3212 010-413	3021 010-060 (6.0)
	6	7 ¹⁾	8 ²⁾	9	10
Schneidträgerverlängerung	Scheibe	Varilock-Halter	Buchse	Schraube	Schlüssel (mm)
391.B01F-020	3411 011-084	391.610-40 80 053	5541 018-01	3212 010-411	3021 010-060 (6.0)

1) Varilock-Halter. Lieferung auf besondere Bestellung.

2) Zur Verwendung mit Fräserdorn. Lieferung auf besondere Bestellung.

CoroBore 825

Feinaufbohrkopf/Einbauhalter

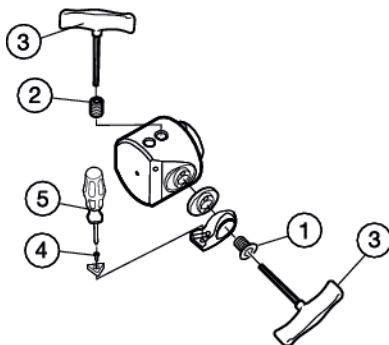

	1	2	3 ¹⁾
Feinbohrköpfe	Schraube für Einbauhalter	Spannschraube	Schlüssel (mm)
A28-R825C-046025A	5513 010-08	5519 026-10	265.2-821 (4.0)
	4	5 ¹⁾	
Einbauhalter	Schraube für Wendeplatte	Schlüssel (Torx Plus)	
A28-R825C-046025A	5513 020-03	5680 046-03 (7IP)	

1) Zubehör ist gesondert zu bestellen